

01

Ερετριακός αμφορέας
εγχυτρισμού (ΕΑΜ 12076)
από το νεκροταφείο
του Υγειονομείου Ερέτριας.
© Εθνικό Αρχαιολογικό
Μουσείο.

02

Τάφος 2, Οικία
με τα Ψηφιδωτά. © ESAG.

01

ΕΓΧΥΤΡΙΣΜΟΙ ΣΤΗΝ ΕΡΕΤΡΙΑ ΚΑΤΑ ΤΗΝ ΥΣΤΕΡΟΓΕΩΜΕΤΡΙΚΗ ΚΑΙ ΤΗΝ ΑΡΧΑΪΚΗ ΠΕΡΙΟΔΟ

Ο ενταφιασμός μέσα σε κεραμικά αγγεία αποτελεί τον επικρατέστερο τρόπο ταφής στην Ερέτρια για έμβρυα, νεογέννητα και νήπια από την Υστερογεωμετρική έως και την Αρχαϊκή περίοδο. Η ταφή μέσα σε αντικείμενα σημαντικά για τη διατήρηση του οίκου υποδηλώνει ότι τα άτομα αυτά δεν αντιμετωπίζονταν ως παραμελημένα μέλη της κοινωνίας. Αντίθετα, παρέχει προστασία στους εύθραυστους αυτούς σκελετούς και συνδέει τα πρόωρα χαμένα νεαρά άτομα με την οικογένειά τους.

|| Αλεξάνδρα Δάφνη Βλαντή
*Δρ Αρχαιολόγος, Ελβετική Αρχαιολογική
Σχολή στην Ελλάδα*



02

ΣΤΗ ΣΥΓΧΡΟΝΗ ΕΡΕΥΝΑ, Ο ΟΡΟΣ ΕΓΧΥΤΡΙΣΜΟΣ ΧΡΗΣΙΜΟΠΟΙΕΙΤΑΙ ΓΙΑ ΝΑ ΠΕΡΙΓΡΑΦΕΙ ΤΟΥΣ ΕΝΤΑΦΙΑΣΜΟΥΣ ΜΕΣΑ ΣΕ ΚΕΡΑΜΙΚΑ ΑΓΓΕΙΑ. ΣΤΟΝ ΑΙΓΙΑΚΟ ΚΟΣΜΟ, Η ΤΑΦΙΚΗ ΑΥΤΗ ΠΡΑΚΤΙΚΗ ΕΦΑΡΜΟΣΤΗΚΕ ΣΠΟΡΑΔΙΚΑ ΉΔΗ ΑΠΟ ΤΗ ΝΕΟΛΙΘΙΚΗ ΠΕΡΙΟΔΟ, ΕΝΩ ΑΠΟ ΤΑ ΤΕΛΗ ΤΟΥ 8ΟΥ ΕΩΣ ΚΑΙ ΤΟΥΛΑΧΙΣΤΟΝ ΤΙΣ ΑΡΧΕΣ ΤΟΥ 5ΟΥ ΑΙΩΝΑ Π.Χ. ΑΠΟΤΕΛΕΣΕ ΤΟΝ ΕΠΙΚΡΑΤΕΣΤΕΡΟ ΤΡΟΠΟ ΤΑΦΗΣ ΓΙΑ ΒΡΕΦΗ ΚΑΙ ΠΑΙΔΙΑ ΣΕ ΠΟΛΛΕΣ ΠΕΡΙΟΧΕΣ ΤΟΥ ΕΛΛΑΔΙΚΟΥ ΧΩΡΟΥ, ΑΝΑΜΕΣΑ ΣΤΙΣ ΟΠΟΙΕΣ ΚΑΙ Η ΕΡΕΤΡΙΑ. ΤΟ ΣΧΕΤΙΚΟ ΑΡΧΑΙΟΛΟΓΙΚΟ ΥΛΙΚΟ, ΤΟ ΟΠΟΙΟ ΠΡΟΕΡΧΕΤΑΙ ΤΟΣΟ ΑΠΟ ΕΛΛΗΝΙΚΕΣ ΟΣΟ ΚΑΙ ΑΠΟ ΕΛΒΕΤΙΚΕΣ ΑΝΑΣΚΑΦΕΣ, ΠΡΟΣΦΕΡΕΤΑΙ ΓΙΑ ΜΙΑ ΣΥΣΤΗΜΑΤΙΚΗ ΜΕΛΕΤΗ ΤΟΥ ΤΑΦΙΚΟΥ ΑΥΤΟΥ ΕΘΙΜΟΥ, ΚΑΘΩΣ ΚΑΙ ΤΗΣ ΚΟΙΝΩΝΙΚΗΣ ΚΑΙ ΙΔΕΟΛΟΓΙΚΗΣ ΤΟΥ ΣΗΜΑΣΙΑΣ.

ΤΑ ΑΡΧΑΙΟΛΟΓΙΚΑ ΔΕΔΟΜΕΝΑ

Ο αριθμός υστερογεωμετρικών και αρχαϊκών εγχυτρισμών που έχουν έρθει στο φως στην Ερέτρια είναι ιδιαίτερα σημαντικός¹. Ως τώρα έχουν καταγραφεί τουλάχιστον 91 ταφές αυτού του τύπου, ενώ αρκετές ακόμα έχουν βρεθεί στο νεκροταφείο του Υγειονομείου της Ερέτριας χωρίς σαφείς ενδείξεις για τον ακριβή αριθμό ή τα επιμέρους χαρακτηριστικά τους². Οι υπό συζήτηση εγχυτρισμοί αποτελούν ένα αρκετά ομοιογενές σύνολο από ταφές που βρέθηκαν μέσα σε λάκκους, με τα ταφικά αγγεία να έχουν τοποθετηθεί πλαγιασμένα μέσα σε αυτούς (εικ. 2, 3α-β). Αν και πρόκειται ως επί το πλείστον για μεμονωμένες ταφές, σε δύο περιπτώσεις ο ένας εγχυτρισμός φιλοξένησε τα σώματα δύο νεκρών (εικ. 4). Τα στόμια των ταφικών αγγείων φράσσονταν με λίθους, τμήματα αγγείων ή ακόμη και ακέραια σκεύη (εικ. 2, 3α-β).

Η πλειονότητα των σκελετικών καταλοίπων βρίσκεται σε κακή κατάσταση διατήρησης, ενώ πολλές φορές τα ταφικά αγγεία βρέθηκαν χωρίς καθόλου οστεολογικό υλικό. Μόνο σε τρεις περιπτώσεις μπόρεσε να διαπιστωθεί με ασφάλεια η στάση του νεκρού μέσα στα αγγεία, η οποία ήταν συνεσταλμένη (εικ. 3α-β). Σαφείς πληροφορίες για τον προσανατολισμό των νεκρών επίσης προέρχονται από τρεις μόνο τάφους. Σε δύο από αυτούς, ο νεκρός βρέθηκε με το κεφάλι προς το στόμιο (εικ. 3α-β), ενώ στον τρίτο με το κεφάλι προς τη βάση του αγγείου (εικ. 5)³.

Στα τέλη του 8ου και στη μετάβαση προς τον 7ο αιώνα π.Χ., τα περισσότερα ταφικά αγγεία που χρησιμοποιήθηκαν είναι χονδροειδή, κυρίως αμφορείς και χύτρες⁴. Αν και αγγεία αυτού του τύπου απαντούν και στους εγχυτρισμούς της Αρχαϊκής περιόδου, στο μεγαλύτερο μέρος των εγχυτρισμών του 7ου και του 6ου αιώνα π.Χ. χρησιμοποιήθηκαν οι λεγόμενοι ερετριακοί αμφορείς, πιθοειδή αγγεία με ψηλό κυλινδρικό λαιμό, βαθύ ωοειδές σώμα και κωνικό πόδι, καθώς και χονδροειδείς πίθοι με παρόμοια μορφολογικά χαρακτηριστικά. Οι πρωιμότεροι ερετριακοί αμφορείς διακοσμούνται με τυπικά υστερογεωμετρικά και υπογεωμετρικά μοτίβα (εικ. 6-7). Τα παραδείγματα του 7ου αιώνα π.Χ. είναι μεγαλύτερα σε μέγεθος και φέρουν εικονιστική διακόσμηση, η οποία στον λαιμό συνίσταται σε γυναικείες μορφές που κρατούν κλαδιά, ενίοτε συνοδευόμενες από λέοντες ή σφιγγες στον ώμο και την κοιλιά του αγγείου (εικ. 8-9). Ένας πολύ ξεχωριστός αμφορέας φέρει σκηνή που έχει ερμηνευτεί ως συνάντηση ή απαγωγή (εικ. 14)⁵. Οι πίθοι, παρόμοιοι σε σχήμα και διαστάσεις με τους σύγχρονους ερετριακούς αμφορείς, φέρουν εγχάρακτα

διακόσμηση, ενίοτε και με μαστοειδείς αποφύσεις (εικ. 10). Τον 6ο αιώνα π.Χ. οι ερετριακοί αμφορείς διακοσμούνται με ζεύγη λεόντων, κύκνων και σφιγγών τόσο στον λαιμό όσο και στην κοιλιά (εικ. 13). Τρία μόνο παραδείγματα, των μέσων του αιώνα, αφηγούνται επεισόδια με θεούς και ήρωες. Το πρώτο, ο λεγόμενος «Αμφορέας του Ηρακλή»⁶, απεικονίζει τον ήρωα να σκοτώνει με τη βοήθεια του Ιόλαου τη Λερναία Ύδρα, παρουσία της θεάς Αθηνάς και του Ερμή (εικ. 11). Η διακόσμηση του δεύτερου ερετριακού αμφορέα αυτής της εποχής⁷ είναι εξίσου πλούσια. Στον λαιμό απεικονίζεται η κρίση του Πάρι, ενώ στο σώμα η γαμήλια πομπή των θεών που συνοδεύει τους νεόνυμφους Δία και Ήρα (εικ. 12). Μια νυφική σκηνή αποτελεί το κεντρικό θέμα και του τελευταίου αμφορέα των μέσων του 6ου αιώνα π.Χ.⁸, ο οποίος απεικονίζει τη νυφική πομπή στους γάμους του Πηλέα και της Θέτιδας (εικ. 1). Οι πίθοι που συναντώνται στους εγχυτρισμούς του 6ου αιώνα π.Χ. είναι αντίστοιχοι με αυτούς του προηγούμενου αιώνα. Στο σημείο αυτό πρέπει να σημειωθεί ότι παρόμοιοι αμφορείς αλλά και πίθοι έχουν χρησιμοποιηθεί για εγχυτρισμούς στη γειτονική Κάρυστο⁹, αλλά και στη Μένδη και τις Πιθηκούσες, οι οποίες έχουν αναγνωρισθεί ως ευβοϊκά *εμπόρια* ή αποικίες¹⁰.

Τα ταφικά κτερίσματα δεν συνθίζονται στους εγχυτρισμούς της Ερέτριας¹¹. Τα λιγοστά αντικείμενα που αναφέρονται από τους ανασκαφείς είναι μικκύλα ή μικρού μεγέθους αγγεία πόσης και έκχυσης, τα οποία βρέθηκαν είτε μέσα στα ταφικά αγγεία είτε μέσα στους λάκκους.

Μέχρι σήμερα, όλοι οι δημοσιευμένοι ερετριακοί εγχυτρισμοί έχουν βρεθεί σε χώρους ή νεκροταφεία όπου δεν θάβονταν ενήλικες. Στην Ύστερη Γεωμετρική περίοδο, οι εγχυτρισμοί αποτελούν τον μοναδικό τύπο ταφής στις θέσεις αυτές¹², εκτός αν βρίσκονται πλάι σε παιδικούς ενταφιασμούς¹³. Στην Αρχαϊκή περίοδο, οι εγχυτρισμοί συνεχίζουν να μην συνυπάρχουν με ταφές ενηλίκων, και μάλιστα ούτε και με άλλα είδη παιδικών ταφών. Στο σημείο αυτό πρέπει να σημειωθεί πως το σύνολο των πληροφοριών μας για τους εγχυτρισμούς αυτής της περιόδου προέρχεται από ένα μόνο νεκροταφείο, συγκεκριμένα αυτό του Υγειονομείου, στα νότια του οικισμού¹⁴.

Οι υστερογεωμετρικοί εγχυτρισμοί βρέθηκαν σχεδόν αποκλειστικά ανάμεσα ή κοντά σε οικιστικά κατάλοιπα (εικ. 15)¹⁵. Από τις αρχές του 7ου αιώνα π.Χ., οι ερετριακοί εγχυτρισμοί κοντά σε κτιριακά κατάλοιπα λιγοστεύουν, έως ότου εξαλειφθούν οριστικά. Όπως προαναφέρθηκε, από το 700 π.Χ. περίπου και μετά, όλα τα γνωστά παραδείγματα εγχυτρισμών προέρχονται από το νεκροταφείο του Υγειονομείου, που βρίσκεται νότια του οικισμού, κοντά στη θάλασσα¹⁶. Το νεκροταφείο αυτό έχει συχνά παρομοιαστεί με αυτό της Μένδης στη Χαλκιδική, επίσης κοντά στη θάλασσα, του οποίου οι περισσότερες ανεσκαμμένες ταφές ήταν νηπιακοί και παιδικοί εγχυτρισμοί¹⁷.

ΤΟ ΔΙΚΑΙΩΜΑ ΣΕ ΕΝΑΝ ΑΡΧΑΙΟΛΟΓΙΚΑ ΟΡΑΤΟ ΤΡΟΠΟ ΤΑΦΗΣ

Η πολύ αποσπασματική διατήρηση των σκελετικών καταλοίπων των εγχυτρισμών είχε ως αποτέλεσμα να μην μπορεί να προσδιοριστεί από την έρευνα τίποτε περισσότερο από την ηλικία των νεκρών. Στις περισσότερες περιπτώσεις, ιδιαίτερα για τις ταφές από παλαιότερες ανασκαφές, αυτή προσδιο-

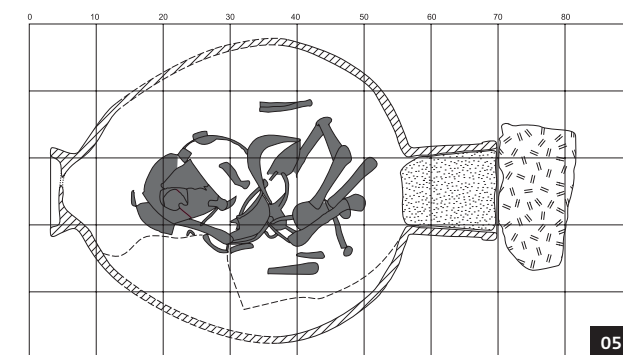
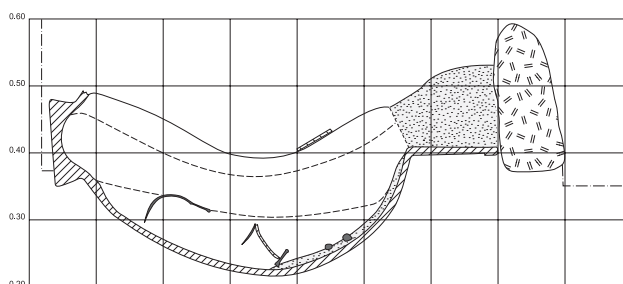
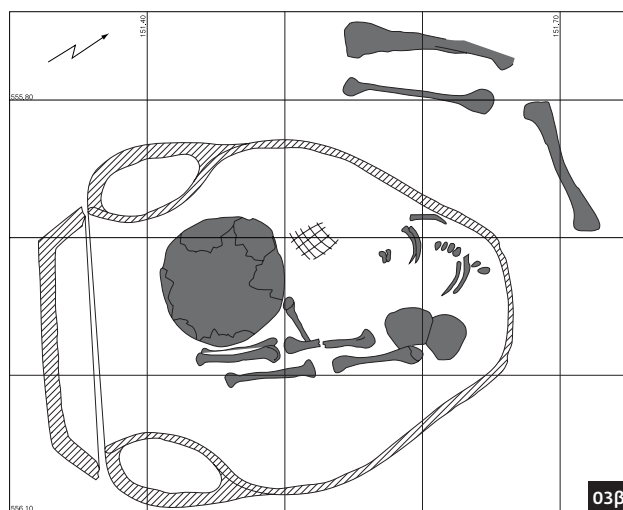

03α, β
Τάφος 8, οικ. Ρούσσου.
© ESAG.

04
Τάφος 6, οδός Ερατωνύμου.
© ESAG.

05
Σχηματική απόδοση
του τάφου 11, οικ. Μπουρατζά.
Blandin 2007 (τόμ. II), πίν. 38.

ρίστηκε από τους ανασκαφείς εμπειρικά, με αποτέλεσμα να δημιουργηθεί μια αρκετά ασαφής διάκριση μεταξύ νηπίων, παιδιών και ενηλίκων, ή ακόμη μόνο μεταξύ ανηλίκων και ενηλίκων. Σε λιγοστές μόνο περιπτώσεις έχουν πραγματοποιηθεί οστεολογικές αναλύσεις, κυρίως σε παραδείγματα από τις νεότερες ανασκαφές¹⁸.

Ο συνδυασμός εμπειρικών εκτιμήσεων και οστεολογικών αναλύσεων έδειξε ότι οι εγχυτρισμοί ανήκουν σε έμβρυα, νεογέννητα και νήπια έως ενός έτους. Ο μεγάλος αριθμός αγγείων χωρίς σκελετικά κατάλοιπα, ή μόνο με ψήγματα οστών, επίσης συνηγορεί υπέρ της νεαρής ηλικίας των νεκρών των οποίων τα οστά προφανώς δεν είχαν ακόμα ασβεστοποιηθεί επαρκώς ώστε να διατηρηθούν σε καλή κατάσταση¹⁹. Η πρόταση αυτή υποστηρίζεται και από το ύψος των ταφικών αγγείων που σπάνια ξεπερνά το 1 μ.

Εάν και περιορισμένο, το σκελετικό υλικό δείχνει πως η νε-

αρή ηλικία ήταν αναμφίβολα ένας από τους παράγοντες που υπαγόρευαν την επιλογή του εγχυτρισμού στην Ερέτρια. Καθώς η συγκεκριμένη ταφική πρακτική κυριαρχεί την εποχή αυτή για τις ταφές νεαρών ατόμων, η μελέτη της μπορεί να οδηγήσει στην καλύτερη κατανόηση της συμπεριφοράς της κοινωνίας απέναντι στον πρόωρο θάνατο των μελών της. Στο σημείο αυτό πρέπει να σημειωθεί ότι, λαμβάνοντας υπόψη την υψηλή περιγεννητική, βρεφική και παιδική θνησιμότητα στην αρχαιότητα²⁰, ο αριθμός των ως τώρα ευρεθέντων εγχυτρισμών δεν μπορεί να είναι αντιπροσωπευτικός. Οι λιγοστοί απλοί ενταφιασμοί νεαρών ατόμων που έχουν βρεθεί²¹ δεν τροποποιούν αυτή την παρατήρηση. Έτσι, φαίνεται πως κατά τη διάρκεια της Υστερογεωμετρικής και της Αρχαϊκής περιόδου, ένα περιορισμένο ποσοστό των πρόωρα χαμένων ατόμων ενταφιαζόταν με αρχαιολογικά ορατό τρόπο. Επομένως, η επιλογή αυτή δεν αποτελούσε ένα ομοιογενές έθιμο αλλά λειτουργούσε σε ατομικό ή οικογενειακό επίπεδο²².

Τα άτομα για τα οποία επιλέχθηκε ο εγχυτρισμός στην Ερέτρια μοιάζουν να απέκτησαν το δικαίωμα σε έναν αρχαιολογικά ορατό τρόπο ταφής από την πρώτη τους κιόλας επαφή με τον κόσμο των ζωντανών²³. Συγκεκριμένα, η παρουσία εγχυτρισμών εμβρύων και νεκρογέννητων υποδηλώνει ότι ακόμη και η άψυχη είσοδος αυτών στον κόσμο των ζωντανών μπορούσε να οδηγήσει στην τελετουργική τους ένταξη στον κόσμο των νεκρών. Οι παρατηρήσεις αυτές είναι σημαντικές για την κατανόηση του τρόπου με τον οποίο το συγκεκριμένο τμήμα του πληθυσμού γινόταν αντιληπτό και καταρρίπτουν τη συχνή αντιμετώπιση των μη ενήλικών ως «ατελών» κοινωνικών μελών τα οποία δεν θα επωφελούνταν από τις τιμές μιας επίσημης ταφής²⁴.

ΕΓΧΥΤΡΙΣΜΟΙ ΒΡΕΦΩΝ ΚΑΙ ΠΑΙΔΙΩΝ: Η ΣΥΜΒΟΛΙΚΗ ΚΑΙ ΚΟΙΝΩΝΙΚΗ ΤΟΥΣ ΔΙΑΣΤΑΣΗ

Η συμβολική και η κοινωνική διάσταση ενός ταφικού εθίμου είναι άρρηκτα συνδεδεμένες με τα άτομα τα οποία επιλέγονται να ενταφιαστούν με αυτόν τον τρόπο. Στον ελληνορωμαϊκό κόσμο, οι εγχυτρισμοί βρεφών και παιδιών έχουν ερμηνευτεί ως συμβολικές μνείες της επιστροφής στη μήτρα. Οι καταβολές αυτής της άποψης μοιάζουν να εντοπίζονται στην αναλογία μεταξύ αγγείου και μήτρας που εμφανίζεται σε ιατρικά κείμενα της Ιπποκρατικής Συλλογής²⁵. Οι συγγραφείς των κειμένων αυτών, αναφερόμενοι στο γυναικείο γεννητικό όργανο, χρησιμοποιούν τόσο τον γενικό όρο «ἄγγος» (αγγείο), αλλά και τις ονομασίες συγκεκριμένων τύπων αγγείων, όπως «λήκυθος», «ἀσκός» και «ἀρυστήρ». Σύγχρονοι ερευνητές έχουν αναπτύξει περαιτέρω αυτή την αναλογία σημειώνοντας τις ομοιότητες μεταξύ συγκεκριμένων χαρακτηριστικών των εγχυτρισμών και της μήτρας. Ανάμεσα σε αυτά βρίσκονται η εμβρυϊκή στάση των νεκρών, η πλάγια τοποθέτηση μέσα στους ταφικούς λάκκους αλλά και η παρόμοια διαμόρφωση των τελευταίων με την ανθρώπινη μήτρα (στόμιο του αγγείου = τράχηλος, λαιμός = γεννητικό κανάλι, κοιλιά = μήτρα)²⁶.

Αν και η άποψη αυτή μοιάζει θελκτική, οι μορφολογικές ομοιότητες δεν αρκούν ώστε να υποστηρίξουμε έναν τόσο συγκεκριμένο συμβολισμό για τους εγχυτρισμούς, ελλείψει οποιασδήποτε άλλης μαρτυρίας. Επίσης, όπως είδαμε παραπάνω, η στάση και ο προσανατολισμός των νεκρών μέσα στα αγγεία δεν αναλογούν πάντοτε στη θέση των εμβρύων στην κοιλιά της μητέρας τους. Για τον λόγο αυτό, η ταφική χρήση κεραμικών αγγείων είναι ίσως προτιμότερο να συσχετιστεί





08

06
Ερετριακός αμφορέας
του τάφου 5, οδός
Ερατωνύμου. Φωτογραφία
προσαρμοσμένη από Blandin
2007 (τόμ. II), πίν. 54.

07
Ερετριακός αμφορέας
εγχυτρισμού (EAM 1005) από
το Υγειονομείο (B2). © Εθνικό
Αρχαιολογικό Μουσείο.

08
Ερετριακός αμφορέας
εγχυτρισμού (EAM 12130)
από το Υγειονομείο (C3).
© Εθνικό Αρχαιολογικό
Μουσείο.

09
Ερετριακός αμφορέας
εγχυτρισμού (EAM 12129)
από το Υγειονομείο (C6).
© Εθνικό Αρχαιολογικό
Μουσείο.



09

πρωτίστως με το ίδιο το αντικείμενο το οποίο επιλέχθηκε για να υποδεχθεί τα σώματα των πρόωρα χαμένων νεκρών.

Τα αγγεία που χρησιμοποιήθηκαν για τους εγχυτρισμούς στην Ερέτρια δεν παρουσιάζουν μορφολογικά ή διακοσμητικά στοιχεία που να καταδεικνύουν την εξαρχγή ταφική τους χρήση. Συγκεκριμένα, οι χονδροειδείς αμφορείς και οι χύτρες παρουσιάζουν σαφή ίχνη χρήσης, και ενίοτε επισκευής, αποδεικνύοντας τη λειτουργία τους στο πλαίσιο του οίκου, ενώ παρόμοια αγγεία έχουν βρεθεί και σε μη ταφικά συμφραζόμενα²⁷. Από την άλλη μεριά, η αρχική χρήση των πολυτελέστερων και εντυπωσιακών ερετριακών αμφορέων δεν είναι τόσο ξεκάθαρη και αρκετοί μελετητές στο παρελθόν υποστήριξαν πως τα αγγεία αυτά κατασκευάστηκαν με προορισμό την τοποθέτησή τους σε τάφο²⁸. Πιθανότερη ωστόσο μοιάζει η άποψη που υποστηρίζει την αρχική χρήση και των αμφορέων αυτών εντός του οίκου, η οποία πρόσφατα διατυπώθηκε

από τον S. Verdan. Η ερμηνεία αυτή στηρίζεται, κατά βάση, στην αδιαμφισβήτητη ομοιότητα μεταξύ των ερετριακών αμφορέων και των σύγχρονών τους πίθων, των οποίων το σχήμα είναι ιδιαίτερα κατάλληλο για τη μακροχρόνια αποθήκευση γεωργικών προϊόντων²⁹.

Η επανάχρηση αγγείων για ενταφιασμούς έχει ερμηνευτεί στο παρελθόν ως ένας «οικονομικός» τρόπος ταφής, με τις οικογένειες των νεκρών να καταφεύγουν σε αντικείμενα άμεσα διαθέσιμα, ένδειξη της απουσίας φροντίδας προς τα «ασίμαντα» νεκρά άτομα³⁰. Μια τέτοια ερμηνεία, όμως, μοιάζει να αντικρούεται τόσο από το ίδιο το ταφικό έθιμο του εγχυτρισμού, όσο και από τη συστηματική μελέτη των αγγείων που χρησιμοποιήθηκαν για τους ερετριακούς εγχυτρισμούς. Η πρώτη παρατήρηση προς αυτή την κατεύθυνση σχετίζεται με την επιλογή ταφής εντός κεραμικών αγγείων, αντί του απλού ενταφιασμού. Επιπροσθέτως, τα κεραμικά αγγεία χαρακτη-

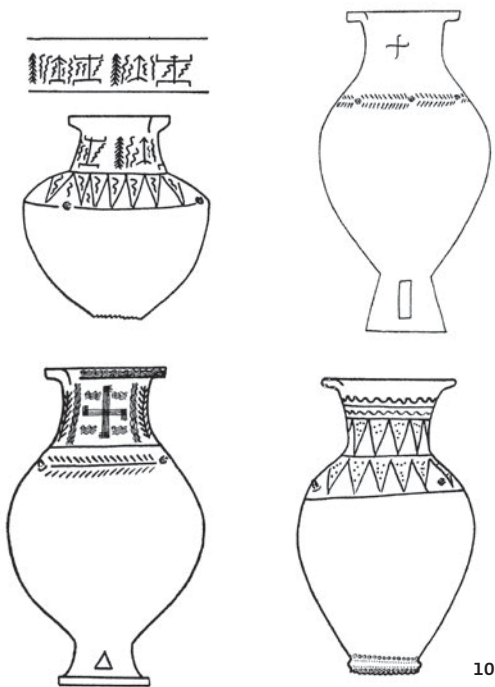

10
Πίθοι εγχυτρισμών από
το Υγειονομείο. Boardman
1952, εικ. 16c-d, e-h.

11
Ερετριακός αμφορέας
εγχυτρισμού (EAM 12075)
από το Υγειονομείο. © Εθνικό
Αρχαιολογικό Μουσείο.

12
Ερετριακός αμφορέας
εγχυτρισμού (EAM 1004)
από το Υγειονομείο. © Εθνικό
Αρχαιολογικό Μουσείο.



11

ρίζονται από μεγάλη αντοχή στο πέρασμα του χρόνου. Έτσι, η χρήση τους μοιάζει να δίνει έμφαση στην προστασία και τη διατήρηση του σώματος του νεκρού, παρέχοντας μια σαφή οριοθέτηση του χώρου που καταλαμβάνει ο νεκρός. Εξάλλου, η μεταφορά στην ταφική σφαίρα αντικειμένων τα οποία αρχικά χρησιμοποιούνταν στον οίκο πιθανότατα να αποτελεί ένδειξη της σύνδεσης του οίκου με το πρόωρα χαμένο παιδί. Η ταφή μέσα σε αντικείμενα σημαντικά για τη διατήρηση του οίκου υποδηλώνει ότι τα νεκρά αυτά άτομα σίγουρα δεν αντιμετωπιζόνταν ως παραμελημένα μέλη της κοινωνίας.

Δεν φαίνεται να είναι τυχαίο ότι από τον 7ο αιώνα π.Χ. και εξής, όπως είδαμε παραπάνω, τα περισσότερα ταφικά αγγεία είναι οι ερετριακοί αμφορείς και οι μορφολογικά όμοιοί τους πίθοι. Λόγω της μεγάλης χωρητικότητάς τους αλλά και της σημασίας τους για την αποθήκευση τροφίμων στον οίκο, τα αγγεία αυτά έχουν θεωρηθεί σύμβολα πλούτου και αφθονίας³¹.



12

Επιπλέον, τόσο οι ερετριακοί αμφορείς όσο και οι αντίστοιχοι πίθοι έχουν αναγνωρισθεί και ως σύμβολα της γυναίκας. Τα αγγεία αυτά θα προστάτευαν το απαραίτητο για την επιβίωση του οίκου σιτάρι, όπως η γυναίκα εγγυάτο τη συνέχισή του μέσω απογόνων. Η ταφική χρήση τέτοιων αγγείων εξέχουσα σημασίας όχι μόνο φανερώνει το υψηλό κύρος του νεκρού και τη σημασία της απώλειάς του για την οικογένεια αλλά συνδέει το νεκρό παιδί με ένα αγγείο που συμβολίζει την ίδια του τη μητέρα. Άλλωστε, πρέπει επίσης να σημειωθεί ότι οι γυναίκες ήταν εκείνες που είχαν την ευθύνη της διαχείρισης των τροφίμων στον οίκο. Η συχνά γυναικεία εικονογραφία των αμφορέων υποστηρίζει την ερμηνευτική αυτή κατεύθυνση³².

Η ΧΩΡΟΤΑΞΙΚΗ ΟΡΓΑΝΩΣΗ ΤΩΝ ΕΓΧΥΤΡΙΣΜΩΝ ΚΑΙ Η ΣΗΜΑΣΙΑ ΤΗΣ

Η χωροταξική οργάνωση του κόσμου των νεκρών είναι μια συνειδητή πράξη, η οποία αντικατοπτρίζει τη στάση της κοινωνίας απέναντι στον θάνατο³³. Όπως είδαμε, στην Ερέτρια οι εγχυτρισμοί τοποθετούνται ξεχωριστά από τις ταφές ενηλίκων, ενίοτε πλάι σε παιδικούς ενταφιασμούς. Παρ' όλα αυτά, με το πέρασμα των αιώνων παρατηρείται μια σημαντική διαφοροποίηση στα είδη των χώρων που φιλοξενούν τις ταφές αυτές. Στην Ύστερη Γεωμετρική περίοδο/αρχές του 7ου αιώνα π.Χ., οι ερετριακοί εγχυτρισμοί βρίσκονται σε άμεση γειτνίαση με οικιστικές ζώνες. Στο συγκεκριμένο σημείο αξίζει να σημειωθεί ότι οι σύγχρονοι εγχυτρισμοί από τον Δυτικό Τομέα του γειτονικού Ωρωπού βρέθηκαν ακριβώς έξω από τον περιβολό που οριοθετούσε την οικιστική περιοχή, μαζί με άλλους τέσσερις σύγχρονους παιδικούς τάφους³⁴. Η τοποθέτηση βρεφικών και παιδικών ταφών κοντά σε οικιστικά κατάλοιπα είναι συχνό φαινόμενο στον ελλαδικό χώρο, ήδη από τη Νεολιθική περίοδο³⁵. Το έθιμο αυτό διατηρείται σε κάποιες περιοχές κατά την Πρώιμη Εποχή του Σιδήρου, με τις παιδικές κυρίως ταφές να βρίσκονται κοντά σε οικισμούς, ανάμεσα στα κτίρια, ή ακόμη και κάτω από τα δάπεδα σπιτιών³⁶.

Τόσο κοινωνιολογικά όσο και αρχαιολογικά, το φαινόμενο αυτό έχει κυρίως ερμηνευτεί βάσει της συχνά διαφοροποιημένης ταφικής μεταχείρισης συγκεκριμένων ηλικιακών κατηγοριών³⁷. Επιπλέον, σύμφωνα με την άποψη αυτή, τα ανήλικα άτομα, στενά συνδεδεμένα με την οικογένειά τους αλλά όχι με το υπόλοιπο κοινωνικό σύνολο, δεν δικαιούνταν να μοιραστούν τον ίδιο χώρο ταφής με τους ενήλικες, και έτσι ενταφιζόνταν κοντά στην οικογενειακή τους στέγη³⁸. Το ελάχιστο «μιάσμα» που θα μπορούσε να προκληθεί από αυτά τα «ασήμαντα» οστά³⁹ είναι μια ακόμη εξήγηση που έχει δοθεί για τις ταφές νεαρών ατόμων εντός οικισμών.

Ωστόσο, η αρκετά διαδεδομένη αυτή άποψη πρέπει να αντιμετωπιστεί με προσοχή. Αν και η ταφή βρεφών και παιδιών είναι πιθανό να αποτελούσε πράγματι οικογενειακή υπόθεση, η εγγύτητα στην οικιστική σφαίρα δεν πρέπει απαραίτητα να συσχετιστεί με την ατελή ενσωμάτωσή τους στο κοινωνικό σύνολο. Όπως είχε ήδη προτείνει ο Golden το 1988, αυτή η πρακτική μπορεί να ερμηνευτεί ως «μια μορφή συμπαθητικής μαγείας, ως δήλωση ότι το νοικοκυριό χαιρετά τα παιδιά, ή ακόμη και ως σημάδι της απροθυμίας των γονέων να αποχωριστούν το αγαπημένο τους τέκνο»⁴⁰.

Η σταδιακή ενσωμάτωση βρεφικών και παιδικών ταφών



13

13
Ερετριακός αμφορέας
εγχυτρισμού (EAM 1006)
από το Υγειονομείο (D10).
© Εθνικό Αρχαιολογικό
Μουσείο.



14

14
Ερετριακός αμφορέας
εγχυτρισμού (AM 19798)
από το οικ. Σπανού.
Charalambidou 2017,
εικ. 14.29.

15
Κάτοψη του οικ. Ρούσσου με
σημειωμένες τις θέσεις των
εγχυτρισμών (κόκκινο χρώμα)
και του παιδικού
ενταφιασμού (μωβ χρώμα).

Σχέδιο προσαρμοσμένο
από Blandin 2007 (τόμ. II),
πίν. 139.

σε νεκροταφεία μαζί με τους ενήλικες — γνωστή και από άλλες περιοχές του αρχαίου ελληνικού κόσμου—⁴¹ μαρτυρείται στην Ερέτρια από τις αρχές του 7ου αιώνα π.Χ. Η μεταφορά των ταφών αυτών από την οικιστική προς την αμιγώς ταφική σφαίρα έχει ερμηνευτεί ως ενδεικτική της αλλαγής της θέσης των ατόμων αυτών μέσα στην κοινωνία⁴². Σύμφωνα με αυτήν τη θεωρία, ο βρεφικός και παιδικός θάνατος παύει να αποτελεί γεγονός που αφορά μόνο την άμεση οικογένεια του νεκρού και αποκτά μια ευρύτερη κοινωνική διάσταση. Ωστόσο, όπως η ταφή κοντά σε οικισμούς δεν σχετίζεται απαραίτητα με τη χαμηλή κοινωνική θέση των νεκρών, έτσι και αυτή σε αμιγώς ταφικούς χώρους δεν αποτελεί ένδειξη υψηλότερης (πραγματικής ή συμβολικής) κοινωνικής θέσης.

Αντίθετα, όπως έχει ορθά υποστηριχθεί, η παύση της ταφής κοντά σε οικιστικές ζώνες την περίοδο αυτή αντανακλά την αναγνώριση των ζωνών αυτών από την κοινότητα ως αμιγώς «οικιστικών», φανερώνοντας μια περισσότερο συστηματική χωροταξική οργάνωση σε σχέση με το παρελθόν, καθώς και τη λήψη αποφάσεων σε συλλογικό επίπεδο⁴³. Έτσι, είναι μάλλον

πιο εύλογο να συσχετίσουμε τη μεταφορά βρεφικών και παιδικών ταφών σε επίσημα νεκροταφεία με το σύγχρονο πλαίσιο της αυξανόμενης αστικοποίησης και κοινοτικοποίησης που συνοδεύει τη διαμόρφωση της πόλης-κράτους. Η τελευταία είναι πολύ πιθανό να απαιτούσε την επιβολή διακριτών ορίων μεταξύ του κόσμου των ζωντανών και αυτού των νεκρών.

ΕΠΙΛΟΓΟΣ

Τα βρέφη και τα παιδιά αποτελούν μέρος κάθε κοινωνικού συνόλου. Ως εκ τούτου, η όποια προσπάθεια κατανόησης του παρελθόντος χωρίς την αναγνώρισή τους παραμένει ελλιπής. Κατά την Υστερογεωμετρική και την Αρχαϊκή περίοδο, ο εγχυτρισμός στην Ερέτρια αποτελεί το κυρίαρχο ταφικό έθιμο για τις νεαρές αυτές ηλικίες, προσφέροντας έτσι πληροφορίες γι' αυτό το ελάχιστο μελετημένο τμήμα της κοινωνίας. Επιπλέον, δεδομένου ότι τα ταφικά σύνολα μπορούν να φωτίσουν πλευρές της ταυτότητας των νεκρών αλλά και της κοινωνίας στην οποία αυτοί ανήκαν, η μελέτη των εγχυτρισμών οδηγεί στην καλύτερη κατανόηση της αντίληψης των σύγχρονών τους



κοινοτήτων όσον αφορά τον θάνατο των νεότερων μελών τους.

Η ηλικία μοιάζει να αποτελούσε πρωταρχικό παράγοντα για την επιλογή του εγχυτρισμού στην Ερέτρια. Η διαφορετική ταφική μεταχείριση βρεφών και παιδιών δεν αποτελεί φαινόμενο ξένο στον αρχαίο ελληνικό κόσμο. Στην αρχαιότητα, οι *άωροι* νεκροί αποτελούσαν ειδική κατηγορία την οποία συχνά συνόδευαν διαφοροποιημένες τελετουργίες. Η αντιμετώπιση των ατόμων αυτών στον θάνατο ως ιδιαίτερων και ξεχωριστών υποδηλώνει ότι αυτή ήταν μια σημαντική κοινωνική διάκριση για την εποχή. Η διαφοροποιημένη μεταχείριση βρεφών και παιδιών σε σχέση με τους ενήλικες στην Ερέτρια αντικατοπτρίζεται επίσης στην τοποθέτηση των εγχυτρισμών σε χώρους ή νεκροταφεία όπου οι μεγαλύτεροι αποκλείονταν.

Αν και η συμβολική και κοινωνική διάσταση του εθίμου αυτού δεν είναι εύκολο να κατανοηθεί πλήρως, η επιλογή ταφής

μέσα σε κεραμικά αγγεία μπορεί να στόχευε στην προστασία και τη διατήρηση των εύθραυστων παιδικών σκελετών. Επίσης, δεδομένου ότι τα αγγεία των εγχυτρισμών από την Ερέτρια σχετίζονται με τις οικιακές δραστηριότητες, λειτουργούν ως σύμβολα της σύνδεσης του πρόωρα χαμένου παιδιού με την οικογένειά του και εν τέλει με τον ίδιο τον οίκο.

Η μελέτη των ερετριακών εγχυτρισμών ανοίγει επίσης τον δρόμο για νέες έρευνες. Όπως είναι γνωστό, τα ταφικά κατάλοιπα συχνά περιλαμβάνονται σε συζήτήσεις για τον ελληνικό «αποικισμό». Έτσι, η συστηματική σύγκριση των ερετριακών εγχυτρισμών με αυτούς των πρώτων ευβοϊκών *εμποριών* ή αποικιών, όπως αυτοί της Μένδης και των Πιθηκουσών, μπορεί να διαφωτίσει πτυχές των πολιτιστικών συνδέσεων και δεσμών τους με την ευβοϊκή «πατρίδα».

Σημειώσεις

- 1 Για πλήρη κατάλογο των εγχυτρισμών από την Ερέτρια, βλ. Blandin 2007 (τόμ. II), με βιβλιογραφία.
- 2 Οι πρόσφατες ανασκαφές της Ελβετικής Αρχαιολογικής Σχολής στην Αμάρυνθο έχουν φέρει στο φως δύο ακόμη εγχυτρισμούς (Verdan κ.ά. 2020, σ. 87–88), εκ των οποίων ο ένας ίσως χρονολογείται στον 7ο αι. π.Χ. (Τάφος St87). Ο πίθος που χρησιμοποιήθηκε για τον δεύτερο εγχυτρισμό (St137) δεν βρίσκεται παράλληλα στην αρχαϊκή κεραμική από την Ερέτρια, αν και τα όστρακα που βρέθηκαν γύρω του μοιάζουν να ανήκουν σε αυτή την εποχή. Ευχαριστώ τον S. Verdan για τις πληροφορίες.
- 3 Παρ' όλα τα ελλιπή οστεολογικά δεδομένα, τόσο ο Κουρουνιώτης (1903, σ. 5), όσο και η Blandin (2007, τόμ. I, σ. 58) προσφεύγουν στη γενικευτική παρατήρηση πως οι νεκροί βρισκόνταν τοποθετημένοι με το κεφάλι προς το στόμιο του αγγείου και τα πόδια προς τη βάση.
- 4 Λιγοστόι σε αυτή την περίοδο είναι επίσης οι ακόσμητοι ή εγχάρακτοι πίθοι (π.χ. Ερέτρια, οικ. Ρούσσου, Τάφος 13. Βλ. Blandin 2007 (τόμ. II), σ. 88, με προηγούμενη βιβλιογραφία) και οι αμφορείς με λαμό και γραμμική διακόσμηση (π.χ. Ερέτρια, Ο.Τ. 29β: Blandin 2007 (τόμ. II), σ. 33–34, με προηγούμενη βιβλιογραφία).
- 5 Charalambidou 2017, σ. 147.
- 6 EAM 12075. Βλ. Boardman 1952, σ. 30–32, 35–37, με βιβλιογραφία.
- 7 EAM 1004. Βλ. Boardman 1952, σ. 39–39, με βιβλιογραφία.
- 8 EAM 12076. Βλ. Boardman 1952, σ. 30–35, με βιβλιογραφία.
- 9 Ερετριακός αμφορέας MK 1550. Βλ. Charalambidou 2017, με βιβλιογραφία.
- 10 Κοτσόνας 2012 και Charalambidou 2017, σ. 5, με βιβλιογραφία.
- 11 Συγκεκριμένα, ο Κουρουνιώτης δεν αναφέρει καθόλου κτερίσματα από τους εγχυτρισμούς του Υγειονομείου.
- 12 Βλ. για παράδειγμα στην Ερέτρια τα οικόπεδα Μπουρατζιά (Blandin 2007, τόμ. II, σ. 9–26), Ερατωνώνιμο (Blandin 2007, τόμ. II, σ. 29–34), Ο.Τ. 29β (Blandin 2007, τόμ. II, σ. 96–98), Ο.Τ. 97 (Blandin 2007, τόμ. II, σ. 102–103) και Ο.Τ. 740 (Blandin 2007, τόμ. II, σ. 113–114), στην Ερέτρια.
- 13 Για παράδειγμα, στο οικόπεδο Ρούσσου στην Ερέτρια έχουν βρεθεί 12 υστερογεωμετρικοί εγχυτρισμοί και ένας παιδικός ενταφιασμός. Κάτι αντίστοιχο θα μπορούσε να ισχύει και στο γειτονικό Λευκαντί όπου ένας εγχυτρισμός έχει βρεθεί δίπλα σε έναν παιδικό ενταφιασμό. Βλ. Lemos 2012, σ. 170. Αντίστοιχα, στον Ωρωπό, ανασκαφές στον Κεντρικό Τομέα έχουν φέρει στο φως πολυάριθμους εγχυτρισμούς αλλά και ενταφιασμούς μικρών παιδιών. Βλ. Vlachou 2007, σ. 216, 224–225.
- 14 Για το νεκροταφείο του Υγειονομείου, βλ. Κουρουνιώτης 1903, σ. 1–38, Crielaard 2007, σ. 170–171, Blandin 2007. Εδώ θα πρέπει να σημειωθεί ότι πριν από τις αρχές του 7ου αι. π.Χ., το νεκροταφείο φιλοξενούσε καύσεις ενήλικων της Μέσης και της Ύστερης Γεωμετρικής περιόδου.
- 15 Blandin 2007 (τόμ. II), ιδίως σ. 82–88 για το οικόπεδο Ρούσσου, σ. 96–101 για το Ο.Τ. 29β, σ. 102–103 για το Ο.Τ. 97, σ. 104 για το Ο.Τ. 98, σ. 113–120 για το Ο.Τ. 740.
- 16 Ο Crielaard (2007, σ. 178) έχει συσχετίσει τους εγχυτρισμούς του Υγειονομείου με τους πρωιμότερους τάφους στον χώρο αυτό, οι οποίοι θεωρεί ότι ανήκουν σε επιφανείς νεκρούς μιας περασμένης γενιάς («powerful dead of a past generation»).
- 17 Lemos 2012, σ. 168–169. Παρ' όλα αυτά, όπως σωστά τονίζεται από την Charalambidou (2017, σ. 5, σμ. 20 με βιβλιογραφία), ο ανασκαμμένος χώρος του νεκροταφείου αντιστοιχεί σε ένα περιφερειακό κομμάτι της εν λόγω νεκρόπολης.
- 18 Το οστεολογικό υλικό από τους δύο εγχυτρισμούς που βρέθηκαν στην Αμάρυνθο βρίσκεται υπό μελέτη από τη M. Liston.
- 19 Manifold 2012, Liston 2018.
- 20 Golden 1988, σ. 155, σμ. 27, με βιβλιογραφία.
- 21 Βλ. σμ. 11.
- 22 Αντίστοιχα, για τον Ωρωπό, βλ. Vlachou 2007, σ. 223. Άλλοι παράγοντες, όπως το φύλο και η κοινωνική θέση του νεκρού, για τους οποίους δεν έχουμε πληροφορίες στην παρούσα φάση της έρευνας, θα μπορούσαν επίσης να σχετίζονται με την επιλογή αυτή.
- 23 Όπως έχει για παράδειγμα προταθεί από τον Morris (1987, ιδίως σ. 62) για την Πρωτογεωμετρική και Πρόιμη Γεωμετρική περίοδο στην Αττική. Ο Morris σημειώνει επίσης πως η ζαφνική αύξηση των παιδικών ταφών στα υστερογεωμετρικά χρόνια σηματοδοτεί το τέλος της αυστηρής επιλογής των ατόμων που θάβονταν με αρχαιολογικά ορατό τρόπο.
- 24 Kurtz / Boardman 1971, σ. 55, Garland 1985, σ. 78.
- 25 Baills–Talbi / Dasen 2008, σ. 599, Kallintzi / Papaioannidou 2010, σ. 139–140, Michalaki–Kollia 2010, σ. 164. Για μια λεπτομερή συζήτηση της αναλογίας μεταξύ αγγείων και μίτρας στις αρχαίες πηγές, βλ. Dasen 2002, σ. 172–173, Dasen / Ducate–Paarmann 2006, σ. 240–244.
- 26 Michalaki–Kollia 2010, σ. 170 (Αστυπάλαια), Kallintzi / Papaioannidou 2010, σ. 140 (Αθήνα).
- 27 Blandin 2007, τόμ. I, σ. 61, σμ. 491, με βιβλιογραφία.
- 28 Πιο πρόσφατα, βλ. Blandin 2007 (τόμ. I), σ. 59–60, με όλη την προηγούμενη βιβλιογραφία, Crielaard 2007, σ. 178–181.
- 29 Συγκεκριμένα για την αποθήκευση σιτηρών και την προστασία τους από την υγρασία. Βλ. Verdan 2015, σ. 131, με βιβλιογραφία.
- 30 Βλ. σμ. 24.
- 31 Το ίδιο ισχύει και για τους ανάγλυφους πίθους του 7ου αι. π.Χ. από τις Κυκλάδες, τη Ρόδο και την Κρήτη. Βλ. Verdan 2015, σ. 132, ιδίως σμ. 38–39, με βιβλιογραφία. Για τον συμβολισμό των πίθων γενικότερα, βλ. Cullen / Keller 1990, σ. 193.
- 32 Verdan 2015, σ. 130–135.
- 33 Parker Pearson 1999, σ. 124.
- 34 Vlachou 2007, σ. 221.
- 35 McGeorge 2011, σ. 2–3.
- 36 Mazarakis Ainian 2010, σ. 69–72. Το φαινόμενο

- είναι πιο διαδεδομένο στις αρχές της Πρώιμης Εποχής του Σιδήρου, αν και σε θέσεις όπως η Ερέτρια επικρατεί μέχρι το τέλος της Γεωμετρικής περιόδου.
- 37 Ενδεικτικά, βλ. Hertz 1960, σ. 76, 82, 92, Binford 1971, σ. 7, Parker Pearson 1999, σ. 22, Vlachou 2007, σ. 223.
- 38 Sourvinou–Inwood 1983, σ. 44–45, και 1995, σ. 430–431, Garland 1985, σ. 77–88, Mazarakis Ainian 2007–2008, σ. 386.
- 39 Parker 1983, σ. 41.
- 40 Golden 1988. Η ιδέα ότι η ταφή πλυσίον της οικίας αντικατοπτρίζει την επιθυμία των γονέων να κρατήσουν το παιδί κοντά τους εμφανίζεται επίσης στην Langdon (2007, σ. 173).
- 41 Στην Εύβοια, το Λευκαντίθα μπορούσε να αποτελεί ένα ακόμη παράδειγμα της σταδιακής ένταξης των νεαρών ατόμων σε νεκροταφεία εκτός οικισμού από τα τέλη του 8ου αι. π.Χ., αφού οι μόνες δύο παιδικές ταφές που έχουν μέχρι στιγμής βρεθεί εντοπίστηκαν εκτός των ορίων του οικισμού, κοντά στο ανατολικό λιμάνι της Ξερόπολης. Βλ. Lemos 2012.
- 42 Houby–Nielsen 2000, ιδίως σ. 162, Blandin 2007 (τόμ. I), σ. 65, Langdon 2007, σ. 173. Στο σημείο αυτό πρέπει να σημειωθεί ότι δεν δίνεται από τους ερευνητές καμία εξήγηση για τον λόγο που υπαγόρευσε αντί την «αλλαγή» τη συγκεκριμένη χρονική περίοδο.
- 43 Osborne 1996, σ. 83, με ειδικότερη αναφορά στον αποκλεισμό των ταφών ενήλικων από οικιστικές ζώνες.

Βιβλιογραφία

- Baills–Talbi / Dasen 2008: Baills–Talbi N. / Dasen V., «Rites funéraires et pratiques magiques», στο F. Gusi / S. Muriel / C. Olaria (επιμ.), *Nasciturus, infans, puerulus vobis mater terra: la muerte en la infancia*, Castello de la Plana 2008, σ. 595–618.
- Binford 1971: Binford R.L., «Mortuary Practices: Their Study and their Potential», στο *Memoirs of the Society for American Archaeology* 25 (1971): *Approaches to the Social Dimensions of Mortuary Practices*, σ. 6–29.
- Blandin 2007: Blandin B., ERETRIA XVII. *Les pratiques funéraires d'époque géométrique à Érétrie. Espace des vivants, demeures des morts*, 2 τόμοι, Gollion 2007.
- Boardman 1952: Boardman J., «Pottery from Eretria», *BSA* 47 (1952), σ. 1–48.
- Charalambidou 2017: Charalambidou X., «Euboea and the Euboean Gulf region: Pottery in Context», στο C. Morgan / X. Charalambidou (επιμ.), *Interpreting the Seventh Century BC*, Oxford 2017, σ. 123–149.
- Crielaard 2007: Crielaard J.P., «Eretria's West Cemetery Revisited: Burial Plots, Social Structure and Settlement Organization during the 8th and 7th centuries BC», στο A. Mazarakis–Ainian (επιμ.), *Oropos and Euboea in the Early Iron Age*, Βόλος 2007, σ. 169–194.
- Cullen / Keller 1990: Cullen T. / Keller D.R., «The Greek Pithos Through Time: Multiple Functions and Diverse Imagery», στο W.D. Kingery (επιμ.), *The Changing Roles of Ceramics in Society: 26000 B.P. to the Present*, Westerville 1990, σ. 183–209.
- Dasen 2002: Dasen V., «Métamorphoses de l'utérus, d'Hippocrate à Ambroise Paré», *Gesnerus* 59 (2002), σ. 167–186.
- Dasen / Ducate–Paarmann 2006: Dasen V. / Ducate–Paarmann S., «Hysteria and Metaphors of the Uterus in Classical Antiquity», στο S. Schroer (επιμ.), *Images and Gender. Contributions to the Hermeneutics of Reading Ancient Art*, Fribourg 2006, σ. 239–262.
- Garland 1985: Garland R., *The Greek Way of Death*, Νέα Υόρκη 1985.
- Golden 1988: Golden M., «Did the Ancients Care When Their Children Died?», *Greece & Rome* 35/2 (1988), σ. 152–163.
- Hertz 1960: Hertz R., *Death and the Right Hand*, Glencoe 1960.
- Houby–Nielsen 2000: Houby–Nielsen S., «Child Burials in Ancient Athens», στο J. Sofaer–Derevensky (επιμ.), *Children and Material Culture*, New York 2000, σ. 151–166.
- Kallintzi / Papaikononou 2010: Kallintzi K. / Papaikononou I.D., «La présence des enfants dans les nécropoles d'Abdère», στο Y. Morizot (επιμ.), *L'enfant et la mort dans l'Antiquité I. L'enfant et la mort dans les nécropoles grecques. Actes de la table ronde internationale organisée à Athènes, EFA, 29–30.5.2008*, Paris 2010, σ. 129–159.
- Kotsonas 2012: Kotsonas A., «Η ενεπίγραφη κεραμική του "Υπογείου": προέλευση, τυπολογία, χρονολόγηση και ερμηνεία», στο Μ. Μπέσιος / Γ.Ζ. Τζιφόπουλος / Α. Κοτσώνας (επιμ.), *Μεθώνης Πιερίας I. Επιγραφές, χαράγματα και εμπορικά σύμβολα στη γεωμετρική και αρχαϊκή κεραμική από το «Υπόγειο» της Μεθώνης Πιερίας στη Μακεδονία, Θεσσαλονίκη* 2012, σ. 113–304.
- Κουρουγιώτης 1903: Κουρουγιώτης Κ., «Αγγείο 'Ερετριάς», *ΑΕ* 42 (1903), σ. 1–38.
- Kurtz / Boardman 1971: Kurtz D.C. / Boardman J., *Greek Burial Customs*, New York 1971.
- Langdon 2007: Langdon S., «The Awkward Age. Art and Maturation in Early Greece», στο A. Cohen / J.B. Rutter (επιμ.), *Constructions of Childhood in Ancient Greece and Italy*, Αθήνα 2007, σ. 173–191.
- Lemos 2012: Lemos I.S., «The Missing Dead: Late Geometric Burials at Lefkandi», *Mediterranean Archaeology* 25 (2012), σ. 159–172.
- Liston 2018: Liston M., «Human Skeletal Remains», στο K. Papadopoulos / E. Lord Smithson (επιμ.), *AGORA XXXVI. The Early Iron Age: The Cemeteries*, New Jersey 2018, σ. 503–560.
- Manifold 2012: Manifold B.M., «Intrinsic and Extrinsic Factors Involved in the Preservation of Non-Adult Skeletal Remains in Archaeology and Forensic Science», *Bulletin of International Association of Paleodontology* 6/2 (2012), σ. 51–69.
- Mazarakis Ainian 2007–2008: Mazarakis Ainian A., «Buried among the living in Greece: the Protogeometric and Geometric Periods», στο G. Bartoloni / M. G. Benedettini (επιμ.), *Sepolti tra i vivi. Evidenza ed interpretazione di contesti funerari in abitato. Convegno Internazionale, Roma 26–29 aprile 2006*, Roma 2007–2008, σ. 365–398.
- Mazarakis Ainian 2010: Mazarakis Ainian A., «Tombs d'enfants à l'intérieur d'habitats au début de l'Âge du Fer dans le monde grec», στο A.M. Guimier–Sorbets / Y. Morizot (επιμ.), *L'enfant et la mort dans l'Antiquité I. Nouvelles recherches dans les nécropoles grecques: Le signalement des tombes d'enfants*, Table ronde, Athènes, École française d'Athènes, 29–30 mai 2008, Paris 2010, σ. 67–96.
- McGeorge 2011: McGeorge P.J.P., «Intramural infant burials in the Aegean Bronze age: Reflections on Symbolism and Eschatology with Particular Reference to Crete», στο O. Henry (επιμ.), *Le Mort dans la ville. Pratiques, contextes et impacts des inhumations intra-muros en Anatolie, du début de l'Age du Bronze à l'époque romaine*, Nov. 2011, Istanbul, Turkey, Istanbul 2011, σ. 1–20.
- Michalaki–Kollia 2010: Michalaki–Kollia M., «Un ensemble exceptionnel d'enchytrismes de nouveau-nés, de fœtus et de nourrissons découvert dans l'île d'Astypalée en Grèce: cimetière de bébés ou sanctuaire?», στο A.M. Guimier–Sorbets / Y. Morizot (επιμ.), *L'enfant et la mort dans l'Antiquité I. Nouvelles recherches dans les nécropoles grecques. Le signalement des tombes d'enfants*, Paris 2010, σ. 161–205.
- Morris 1987: Morris I., *Burial and Ancient Society: The Rise of the Greek City–State*, Cambridge 1987.
- Osborne 1996: Osborne R., «The Changing World of the Gods», στο *Greece in the Making: 1200–479*, London 1996, σ. 81–88.
- Parker 1983: Parker R., *Miasma: Pollution and Purification in Early Greek Religion*, Oxford 1983.
- Parker Pearson 1999: Parker Pearson M., *The Archaeology of Death and Burial*, Texas A&M University Press, Texas 1999.
- Sourvinou–Inwood 1983: Sourvinou–Inwood C., «A Trauma in Flux: Death in the 8th Century and After», στο R. Hägg (επιμ.), *The Greek Renaissance of the Eighth Century BC. Tradition and Innovations, Proceedings of the 2nd International Symposium at the Swedish Institute in Athens, 1–5 June 1981*, Stockholm 1983, σ. 33–48.
- Sourvinou–Inwood 1995: Sourvinou–Inwood C., «Reading» *Greek Death: To the End of the Classical Period*, Oxford 1995.
- Verdan 2015: Verdan S., «Images, supports et contextes: sur quelques amphores "funéraires" érétriennes», στο V. Vlachou (επιμ.), *Pots, Workshops and Early Iron Age Society: Function and Role of Ceramics in Early Greece, Proceedings of the International Symposium (Bruxelles 2013)*, Brussels 2015, σ. 127–137.
- Verdan κ.ά. 2020: Verdan S. / Theurillat T. / Krapf T. / Greger D. / Reber K., «The Early Phases at the Artemision at Amarynthos in Euboea», στο T.E. Cinquantaquattro / M. D'Acunto (επιμ.), *Euboica. II, Pithekoussai and Euboea between East and West: Proceedings of the Conference, Lacco Ameno (Ischia, Naples), 14–17 May 2018 (Aion n.s. 27)*, Napoli 2020, σ. 73–116.
- Vlachou 2007: Vlachou V., «Oropos: The Infant and Child Inhumations from the Settlement (late 8th – early 7th centuries BC)», στο A. Mazarakis Ainian (επιμ.), *Oropos and Euboea in the Early Iron Age. Acts of an International Round Table, University of Thessaly (June 18–20, 2004)*, Βόλος 2007, σ. 213–240.